

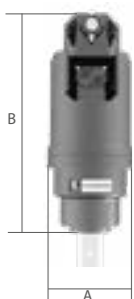

LA TARIÈRE MODÈLE ATC EST FABRIQUÉE EN ACIER DE HAUTE QUALITÉ ET CONÇUE POUR UN PERÇAGE EFFICACE ET RAPIDE GRÂCE À LA LONGUEUR DE LA VIS SANS FIN QUI EST OPTIMISÉE EN FONCTION DU DIAMÈTRE. LA COUPE EN SPIRALE CONSTANTE PERMET DE DISPOSER LES DENTS EN ANGLE POUR OPTIMISER L'EXCAVATION ET AINSI DIRIGER LES DÉCHETS VERS LE CENTRE DE LA VIS SANS FIN AFIN QU'ILS SOIENT BIEN BROYÉS POUR ÉVITER TOUT ENCRASSEMENT. AVEC DIFFÉRENTES COMBINAISONS, LES VIS SANS FIN SONT POLYVALENTES ET PEUVENT S'ADAPTER À DES SOLS MEUBLES, ROCHEUX, MIXTES ET MÊME GELÉS. LA TARIÈRE EST FOURNIE AVEC UN KIT DEUX TUYAUX FLEXIBLES.

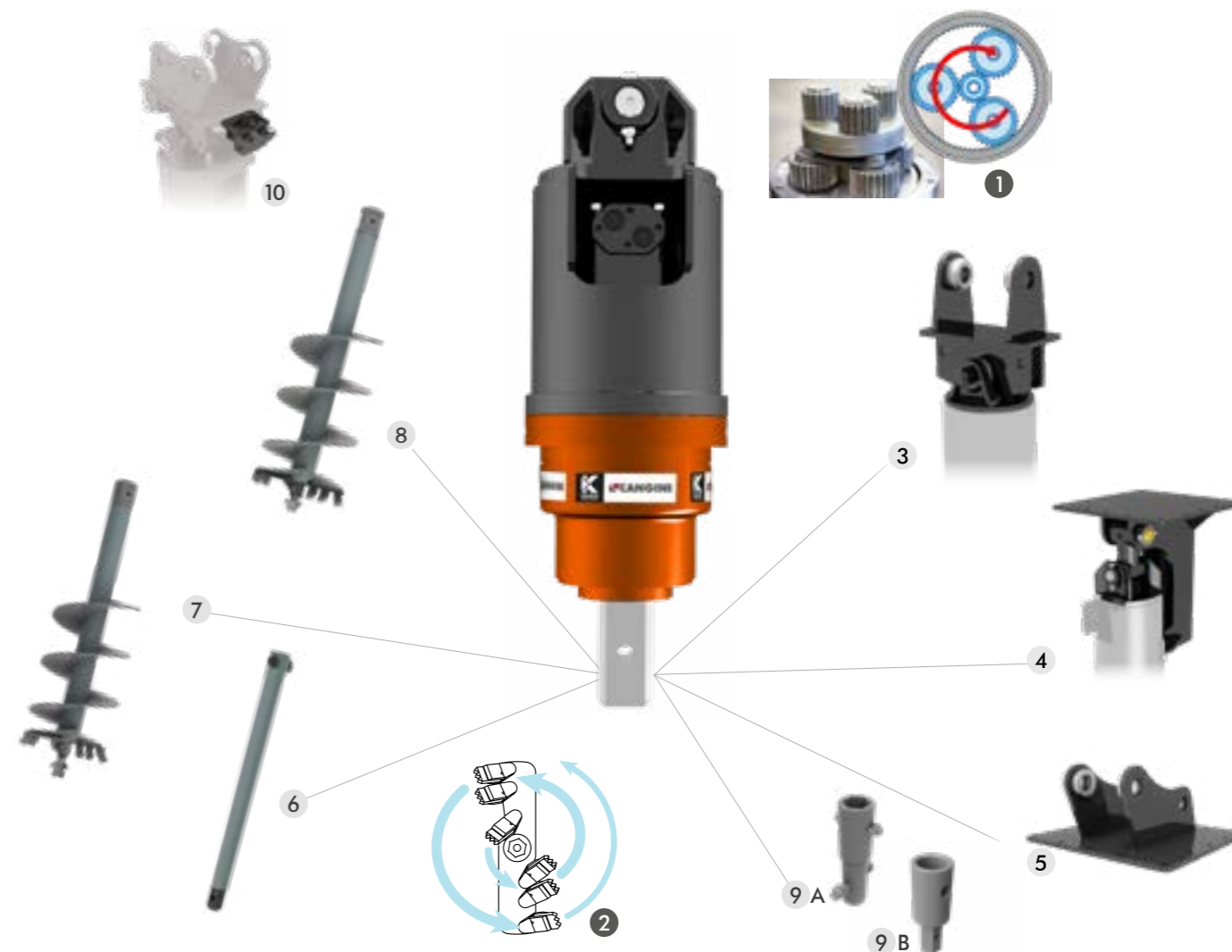

	TONS	1,0 - 2,0	1,5 - 3,0	2,5 - 4,5	4,0 - 8,0	8,0 - 15,0	10,0 - 15,0	15,0 - 22,0
MOD.		ATC150	ATC250	ATC350	ATC550	ATC1000	ATC1500	ATC2500
A	MM	200	200	245	270	290	290	345
B	MM	690	690	775	905	1025	1025	1250
RACCORD FORET	MM	Ø65	Ø65	Ø65	CARRÉ 75 MM	CARRÉ 75 MM	CARRÉ 75 MM	CARRÉ 75 MM
kg SANS COUPLEUR	KG	65	66	98	140	230	240	355
ROTATION FORET	RPM	44-98	36-87	42-90	30-87	27-58	20-43	12-26
MINIMUM - MAXIMUM	L/MIN	20-45	27-65	40-85	40-115	70-150	80-170	80-170
MAX	BAR	205	240	240	260	260	240	240
COUPLE MAX.	N/M	1500	2800	3600	5500	10600	15000	25000
LONGUEUR FORETS TARIÈRE	MM	1200	1200	1200	1500	1800	1800	1800
CLASSE FORETS TARIÈRE		S4	S4	S4	S5	S6	S6	S6



CARACTERISTIQUES TECHNIQUES STANDARD

1 RÉDUCTEUR PLANÉTAIRE

UTILISÉ POUR RÉDUIRE LA VITESSE, IL GARANTIT UN RENDEMENT ÉLEVÉ GRÂCE À UNE PUISSANCE DE ROTATION RÉDUITE, MÊME SUR LES MACHINES À FAIBLE DÉBIT HYDRAULIQUE

2 SYSTÈME DE FIXATION DENTS

LE SYSTÈME BREVETÉ DE FIXATION DES DENTS PERMET DE BLOQUER LES DENTS EN TOUTE SÉCURITÉ, LES PROTÉGEANT AINSI D'ÉVENTUELLES RUPTURES DUES À DES CHOCS. LES DENTS SONT DISPOSÉES DE MANIÈRE À OPTIMISER L'EXCAVATION.

NB : L'ÉQUIPEMENT EST LIVRÉE AVEC LES TUYAUX.

EN OPTION

3 ATTACHE À UN SEUL AXE

4 5 ARTICULATION BERCEAU

ELLE PERMET À LA TARIÈRE DE TRAVAILLER EN POSITION HORIZONTALE. ELLE ÉLIMINE ÉGALEMENT L'OSCILLATION DE LA TARIÈRE PENDANT L'ENLÈVEMENT DE LA TERRE, CE QUI PERMET UN TRANSPORT SÛR ET UN ALIGNEMENT PRÉCIS DES TROUS. LA SELLE POUR BERCEAU EST OBLIGATOIRE À L'ACHAT DE L' ARTICULATION BERCEAU EN OPTION.

6 RALLONGE S4 - S5 - S6 1000MM

7 FORET STANDARD S4 - S5 - S6

CONVIENT POUR LE PERÇAGE DE SOLS DE CONSISTANCE MOYENNE AVEC LA POSSIBILITÉ DE REMPLACER LES INSERTS ET LE DISPOSITIF DE CENTRAGE DU FORET POUR RÉTABLIR LES CONDITIONS INITIALES.

8 FORET POUR ROCHES S4 - S5 - S6

CONVIENT POUR LE PERÇAGE DE SOLS TRÈS DURS AVEC PRÉSENCE DE ROCHES OU DE PIERRES CONCASSÉES.

9 ADAPTATEUR FORETS MT - ATC (A) ADAPTATEUR FORETS ATC - MT (B)

10 VANNE RÉDUCTION DE PRESSION ET VANNE INVERSION DE DÉBIT

DISPONIBLE SUR DEMANDE



11

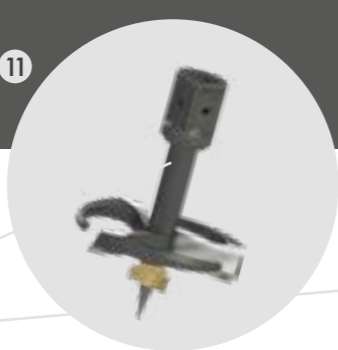

12



13



14

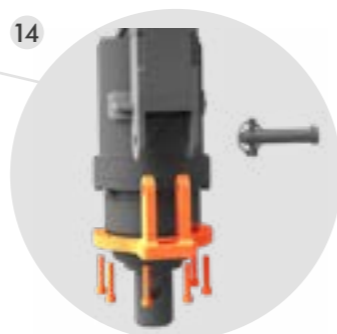

EN OPTION - ACCESSOIRES

11 FRAISEUSE S4 - S5

PERMET D'ENLEVER EFFICACEMENT, FACILEMENT ET PROPREMENT LES SOUCHES D'ARBRES DE TOUTES TAILLES EN PEU DE TEMPS. IDÉAL POUR LA PRÉPARATION DU SOL ET L'ENTRETIEN DES FORÊTS.

12 BETONER S4 - S5

LE VRILLE BÉTONNIÈRE PERMET DE MÉLANGER RAPIDEMENT ET FACILEMENT LE BÉTON. IDÉAL POUR LES TRAVAUX SUR TERRAIN ACCIDENTÉ NÉCESSITANT LE MÉLANGE DE BÉTON EN PETITES QUANTITÉS. POUR LES PELLE À PARTIR DE 4,5 T ET AVEC TARIÈRE ÉQUIPÉE DE ARTICULATION BERCEAU.

13 CÔNE DE FENDEUR DE BÛCHES S4

LA FENDEUSE DE BÛCHES EST COMPACTE ET ROBUSTE POUR FACILITER LE TRAITEMENT ET LE RECYCLAGE DES BÛCHES. LA FORME CONIQUE S'ENFONCE DANS LA BÛCHE, LA FENDANT EN DEUX. IL EST RECOMMANDÉ DE L'UTILISER POUR LES TARIÈRE À UNE SEULE BROCHE.

14 KIT DE BLOCAGE DE L'OSCILLATION

CE KIT EST RECOMMANDÉ POUR FACILITER L'UTILISATION DU CÔNE DE FENDEUR DE BUCHES ET EST DISPONIBLE POUR LES MODÈLES ATC150-250-350. UNIQUEMENT APPLICABLE LORSQUE LA TARIÈRE EST ÉQUIPÉE D'UN ARTICULATION DE BERCEAU. RIGIDIFIE LE CORPS DU FORET EN FACILITANT LE CENTRAGE DU CÔNE ET EN AMÉLIORANT LA PRESSION SUR LA BILLE. LE SERRAGE S'EFFECTUE AU MOYEN DE LA GOUPILLE DE CONNEXION DU TRÉPAN.

FORET

		ACCOUPLLEMENT DE FORETS	150 Ø	200 Ø	250 Ø	300 Ø	350 Ø	400 Ø	500 Ø	600 Ø
7	FORET STANDARD S4	Ø65	•	•	•	•	•	•	•	•
7	FORET STANDARD S5	CARRÉ 75 MM	•	•	•	•	•	•	•	•
7	FORET STANDARD S6	CARRÉ 75 MM	•	•	•	•	•	•	•	•
8	FORET POUR ROCHES S4	Ø65	•	•	•	•	•	•	•	•
8	FORET POUR ROCHES S5	CARRÉ 75 MM	•	•	•	•	•	•	•	•
8	FORET POUR ROCHES S6	CARRÉ 75 MM	•	•	•	•	•	•	•	•

ACCESSOIRES

		ACCOUPLLEMENT DE FORETS	DIAMÈTRE MM	ATC150	ATC250	ATC350	ATC550	ATC1000	ATC1500	ATC2500
11	FRAISEUSE S4	Ø65	250	•	•	•	/	/	/	/
11	FRAISEUSE S4	Ø65	350	•	•	•	/	/	/	/
11	FRAISEUSE S5	CARRÉ 75 MM	250	/	/	/	•	/	/	/
11	FRAISEUSE S5	CARRÉ 75 MM	350	/	/	/	•	/	/	/
12	BETONER S4 180 L	Ø65	-	POUR LES PELLE À PARTIR DE 4,5 T			/	/	/	/
12	BETONER S5 180 L	CARRÉ 75 MM	-	/	/	/	•	/	/	/
13	CÔNE DE FENDEUR DE BÛCHES S4	Ø65	185	•	•	•	/	/	/	/
14	KIT DE BLOCAGE DE L'OSCILLATION	Ø65		•	•	•	/	/	/	/

